

# Technisches Datenblatt

Produktmerkmale



## Cutter 8l

Modell

SAP -Code

00013739



- Material: Edelstahl
- Volumenkapazität des Behälters [l]: 8.00
- Steuertyp: mechanisch 24 V: Start, Stop, Puls
- Schutzabdeckung: Polycarbonat mit Spachtel
- Anzahl der Revolutionen / min: 1400
- Start stop: Ja
- Sicherheitselement: Deckelmikroschalter
- Standardausrüstung für das Gerät: glattes Messer im Preis der Maschine umfasst
- Weitere Informationen: Möglichkeit, perforierte und gezackte Messer zu bestellen

<b>SAP -Code</b>	00013739	<b>Power Electric [KW]</b>	1.140
<b>Netzbreite [MM]</b>	260	<b>Wird geladen</b>	230 V / 1N - 50 Hz
<b>Nettentiefe [MM]</b>	290	<b>Anzahl der Revolutionen / min</b>	1400
<b>Nettohöhe [MM]</b>	560	<b>Volumenkapazität des Behälters [l]</b>	8.00
<b>Nettogewicht / kg]</b>	24.50		

# Technisches Datenblatt

Technische Zeichnung



Cutter 8l

Modell

SAP -Code

00013739

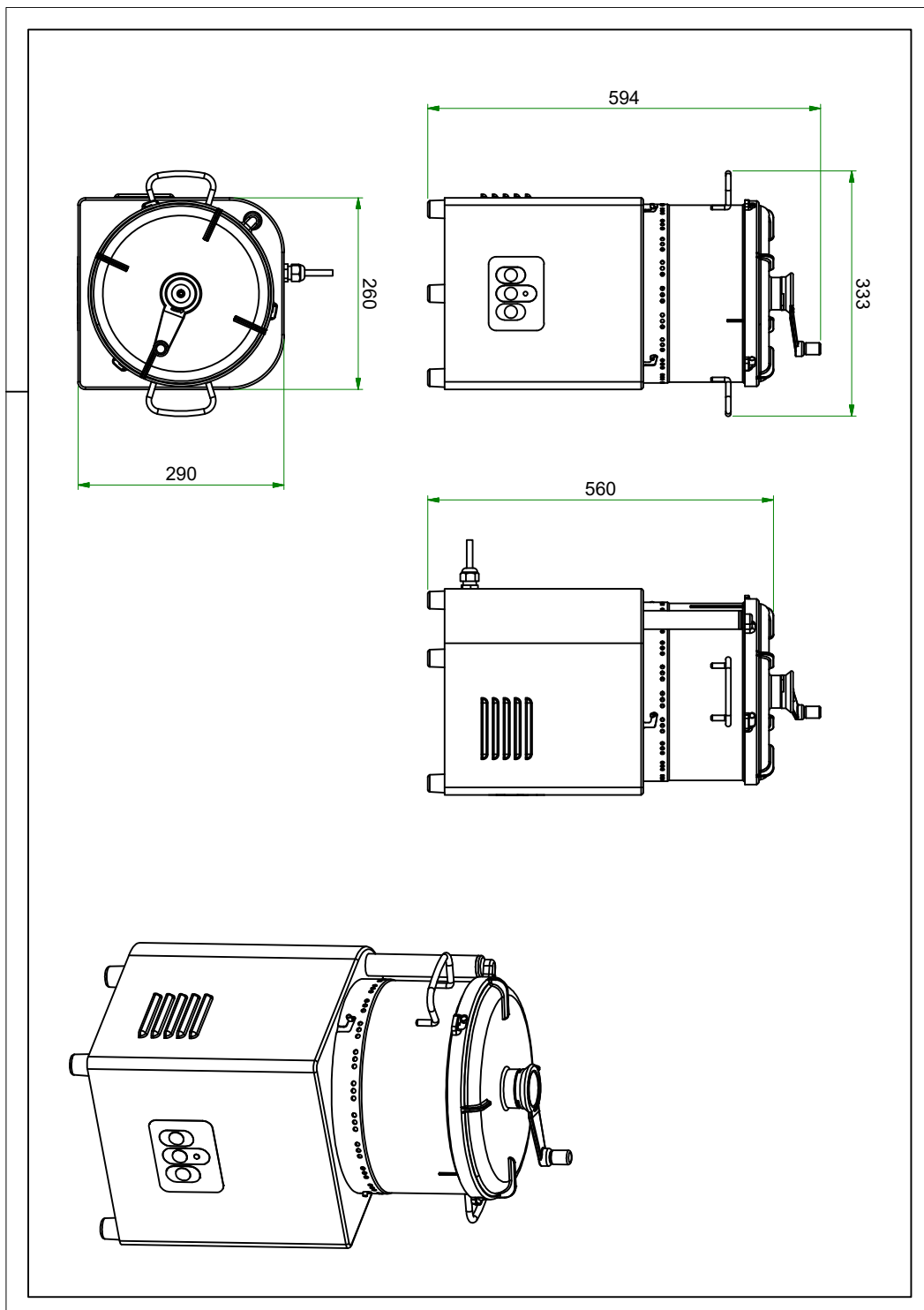



### Cutter 8l

Modell

SAP -Code

00013739

1

#### **Nationärin**

Robustheit  
Reinheit

- langes Leben
- Einfache Wartung

2

#### **Polycarbonat**

transparent

- Dank des transparenten Deckels ist es einfach, das Verarbeitungsverfahren zu überwachen. Ich verschwende keine Zeit, indem ich mich öffnen und mir ansehe

3

#### **Sicherheitsmikroschalter**

sichere Operation

- Es ist nicht möglich, die Maschine zu starten, ohne die Maschine perfekt zu schließen, um die Gesundheit der Arbeitnehmer zu schützen

4

#### **Aus drei Messern wählen**

Variabilität des Gebrauchs beim Hacken, Schlag und Kneten

- Die Variabilität der Nutzung spart die Kosten für den Erwerb anderer Maschinen

5

#### **Spatel**

Es wird 100% peitschen / peitschen / Cutling...

- Wir haben keine Verschwendung, leicht abzuwischen, sind keine Klumpen im resultierenden Produkt

6

#### **Puls und ein anhaltender Lauf**

Der Betrieb hat die Auswahl der unhöflichen Schnitt-/ Rollmessmaßnahmen

- Durch die Variabilität der Lebensmittelverarbeitung können Sie die höchste Qualität des Lebensmittels erreichen, das z.

# Technisches Datenblatt

technische Parameter



## Cutter 8l

Modell

SAP -Code

00013739

**1. SAP -Code:**

00013739

**2. Netzbreite [MM]:**

260

**3. Nettentiefe [MM]:**

290

**4. Nettohöhe [MM]:**

560

**5. Nettogewicht / kg:**

24.50

**6. Bruttobreite [MM]:**

340

**7. Grobtiefe [MM]:**

385

**8. Bruttohöhe [MM]:**

755

**9. Bruttogewicht [kg]:**

26.50

**10. Gerätetyp:**

Elektrisches Gerät

**11. Material:**

Edelstahl

**12. Power Electric [KW]:**

1.140

**13. Wird geladen:**

230 V / 1N - 50 Hz

**14. Volumenkapazität des Behälters [l]:**

8.00

**15. Steuertyp:**

mechanisch 24 V: Start, Stop, Puls

**16. Schutzabdeckung:**

Polycarbonat mit Spachtel

**17. Sicherheitselement:**

Deckelmikroschalter

**18. Anzahl der Revolutionen / min:**

1400

**19. Sicherheitsmikroschalter:**

Ja

**20. Start stop:**

Ja

**21. Standardausrüstung für das Gerät:**

glattes Messer im Preis der Maschine umfasst

**22. Weitere Informationen:**

Möglichkeit, perforierte und gezackte Messer zu bestellen

**23. Ungeledliche Schüssel:**

Ja

**24. Geeignete Operationen:**

Hacken, Schlagen und Kneten